

ИНСТРУКЦИЯ ПО МОНТАЖУ

на примере модели Sens Track 92

ЗЕНИТ

Комплектация

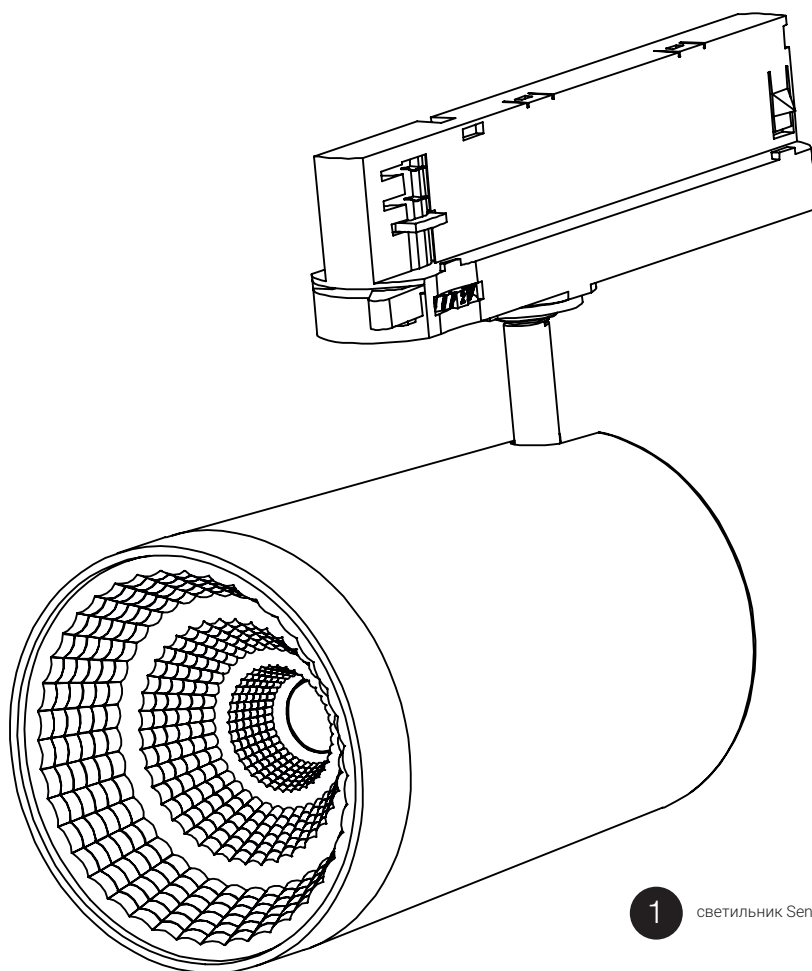

1 светильник Sens Track | 1 шт

Рекомендации по работам:



Внимание!

Не забудьте перед работой отключить напряжение!

Монтаж:

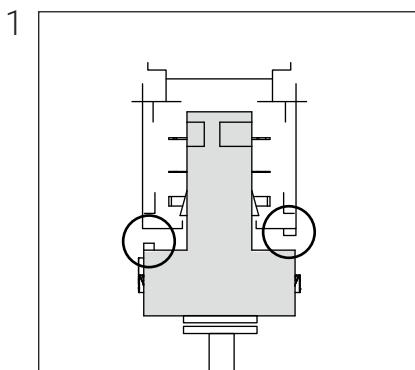

Перед установкой светильника в шинопровод обратите **внимание**, что отмеченные детали трансформатора и шинопровода расположены друг напротив друга.

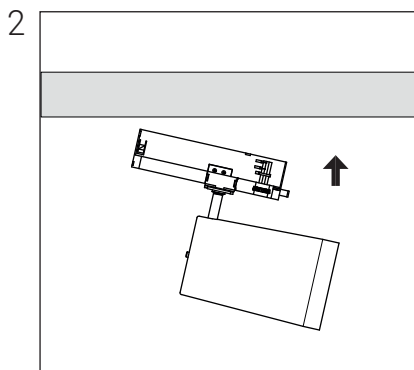

Под наклоном, как указано на иллюстрации, вставьте светильник в шинопровод до щелчка.

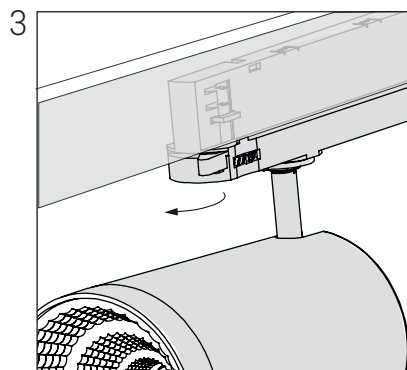

Затем поверните рычаг трансформатора, чтобы закрепить светильник.

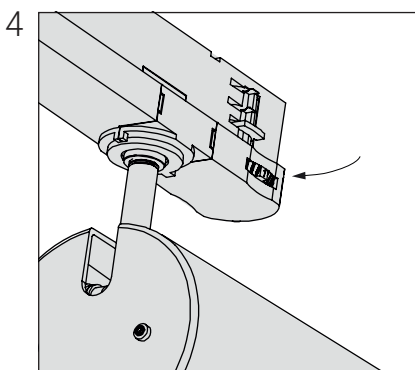

Далее выберите фазу.

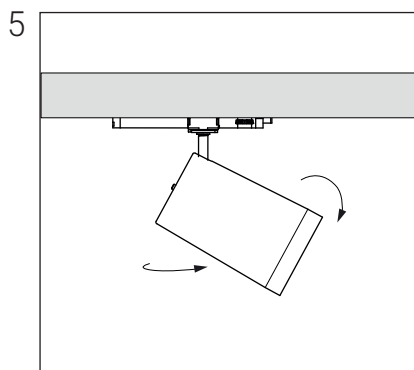

Отрегулируйте угол наклона и направление светильника.

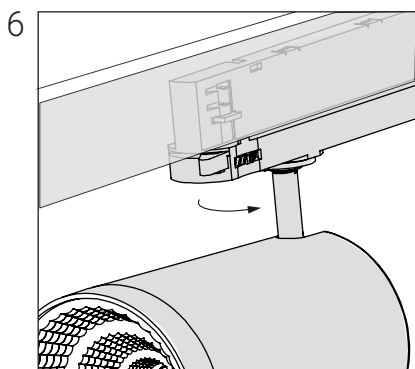

* Примечание

Чтобы снять светильник, поверните рычаг в обратную сторону.

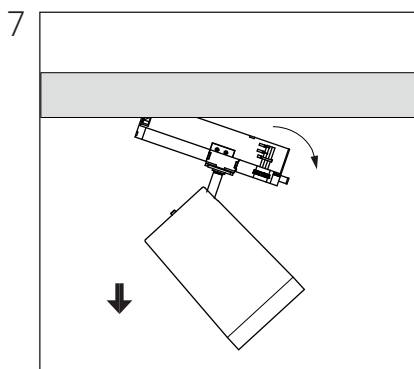

Затем снимите светильник под углом, как указано на иллюстрации.

Обратитесь к нам по вопросам монтажа и сервиса. Перейдите на сайт с помощью QR-кода

Правила пользования QR-кодом:

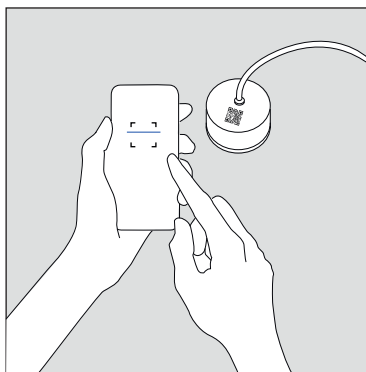

Наведите камеру телефона на QR-код, изображенный на световом модуле. Отсканируйте QR-код и перейдите по ссылке на сайт Зенит СТП.

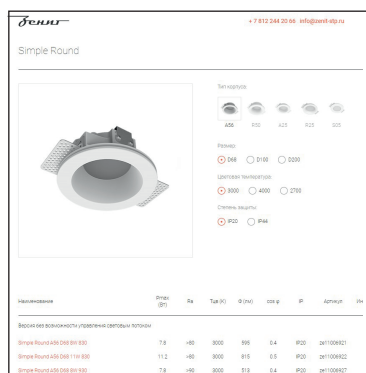

На сайте вы можете ознакомиться с подробной информацией и найти контакты для получения информации по вопросам о продукте.

